

中学2・3年生男子

1R 2R 3R QF SF SF QF 3R 2R 1R

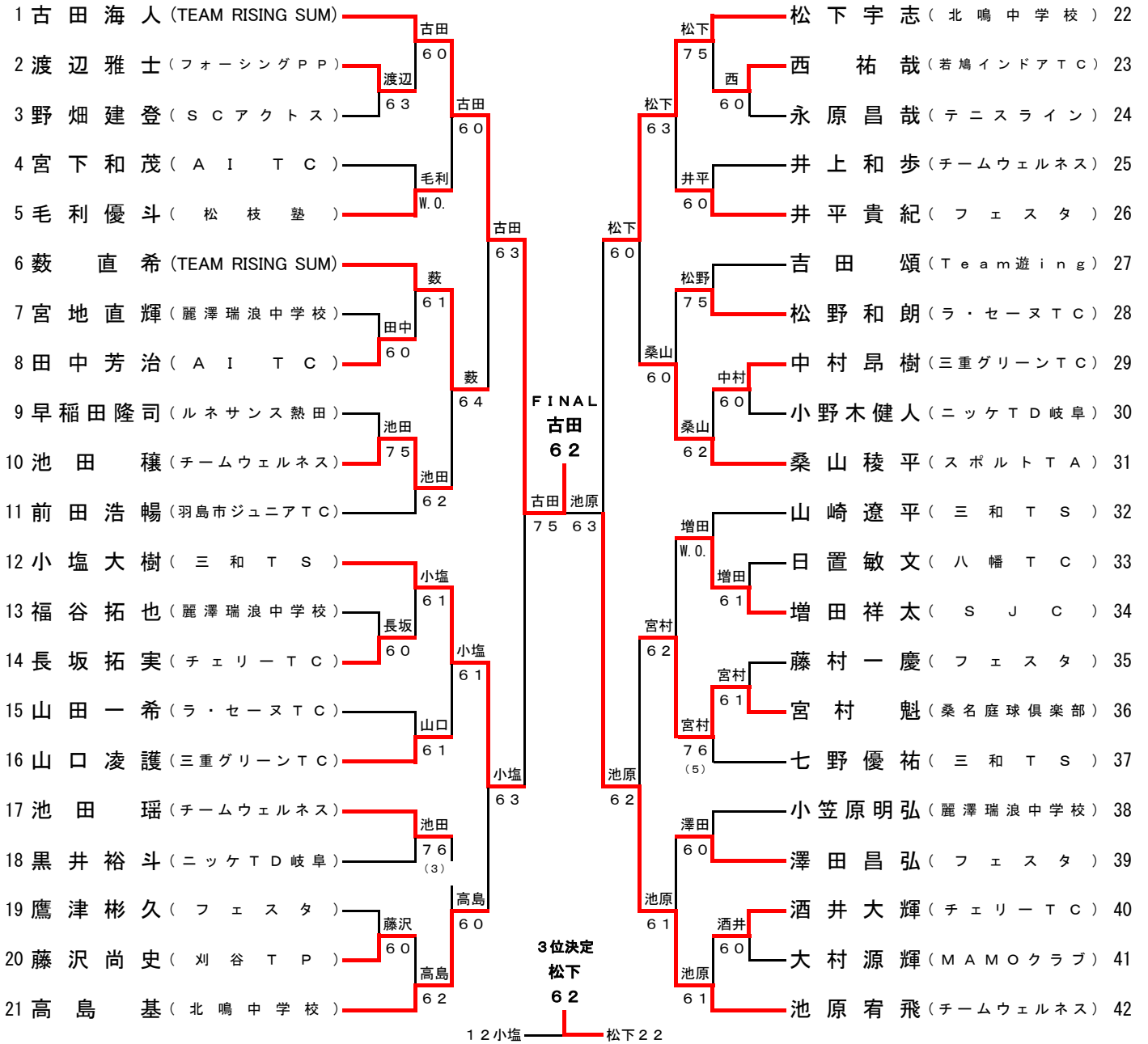

1 2 小塩 61 vs 22 松下 75

コンソレーション

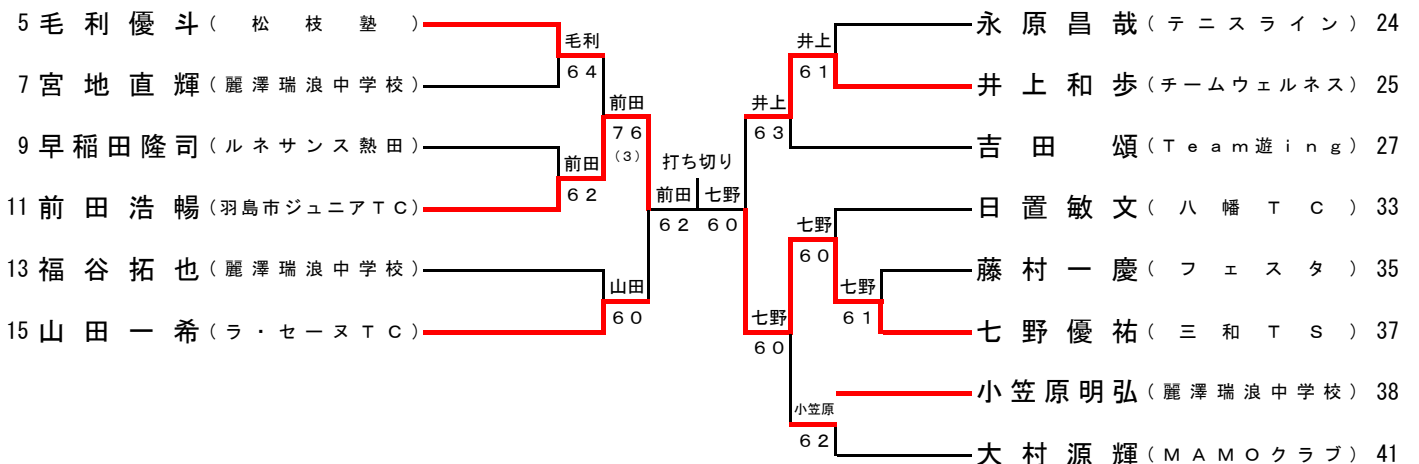

中学2・3年生女子

1R 2R SF SF 2R 1R

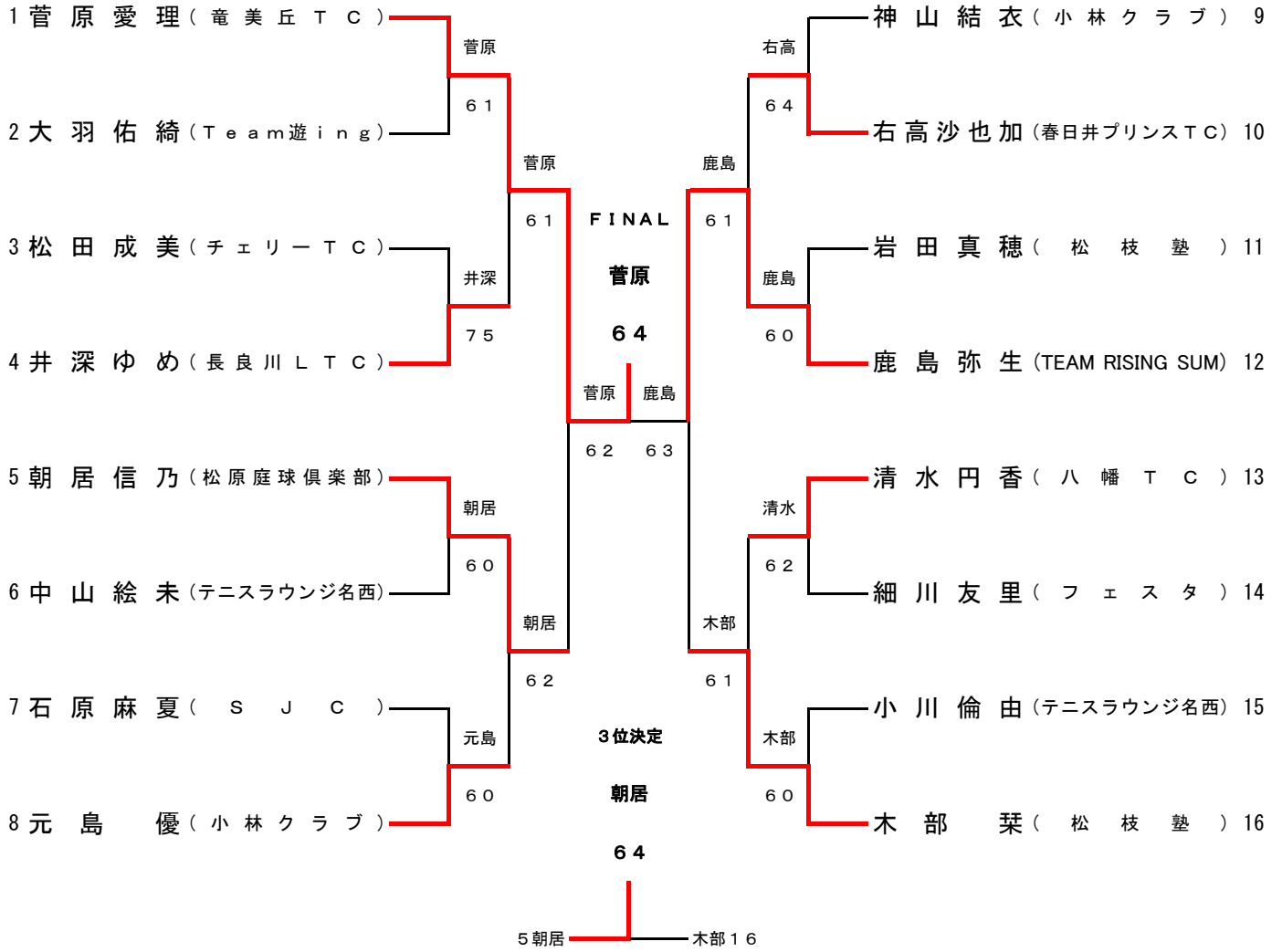

コンソレーション

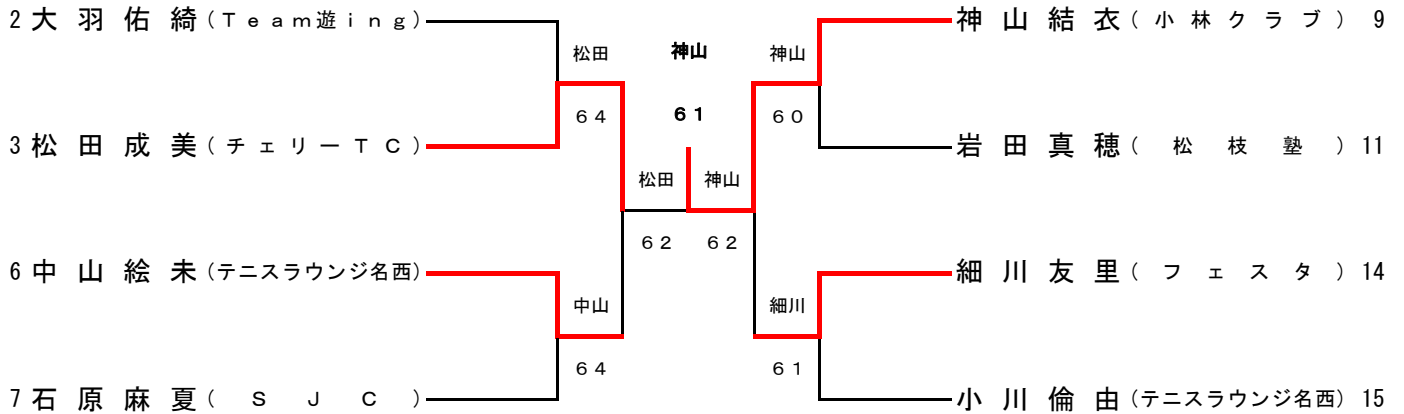

中学1年生男子

1R 2R 3R QF SF SF QF 3R 2R 1R

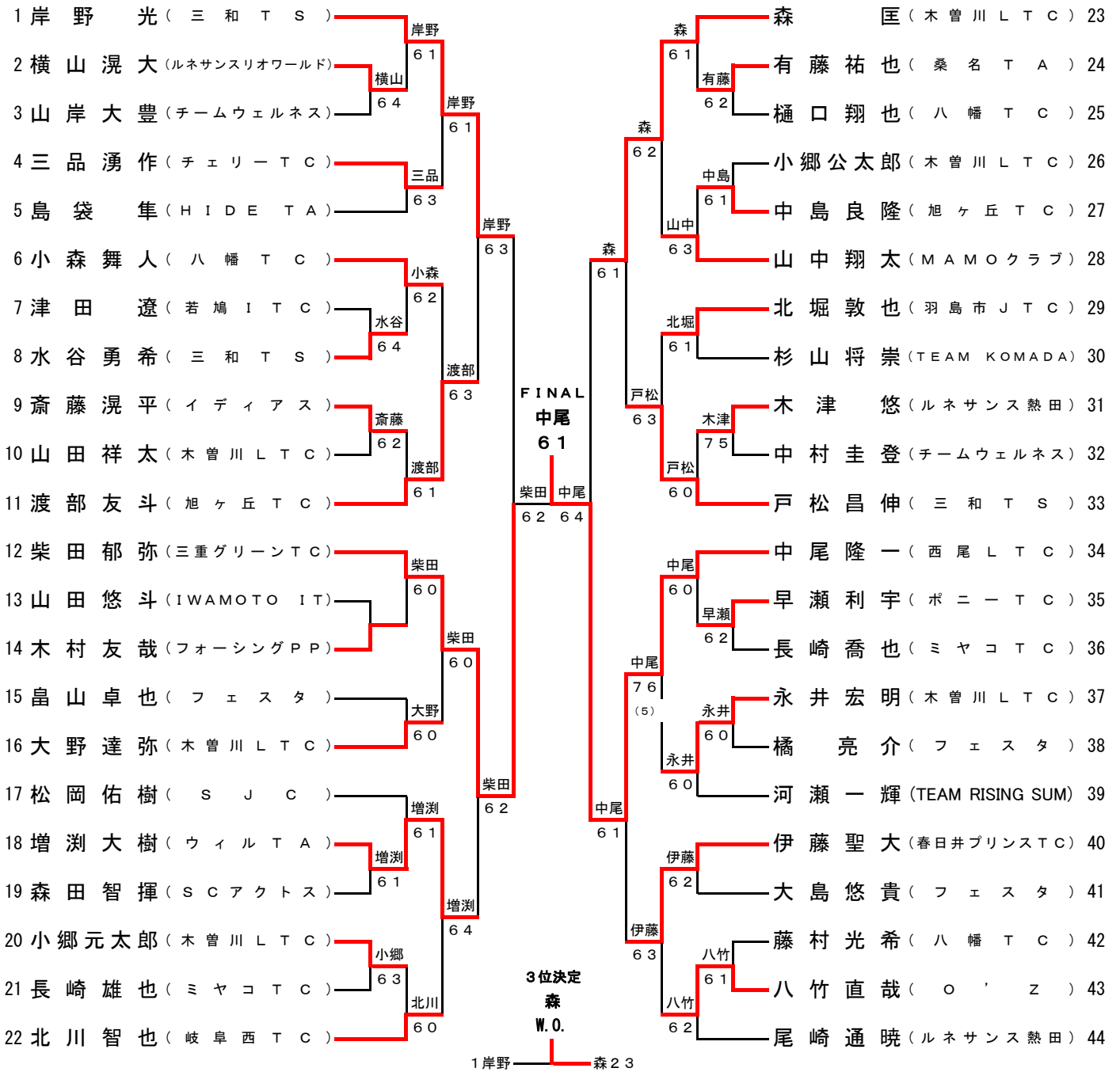

コンソレーション

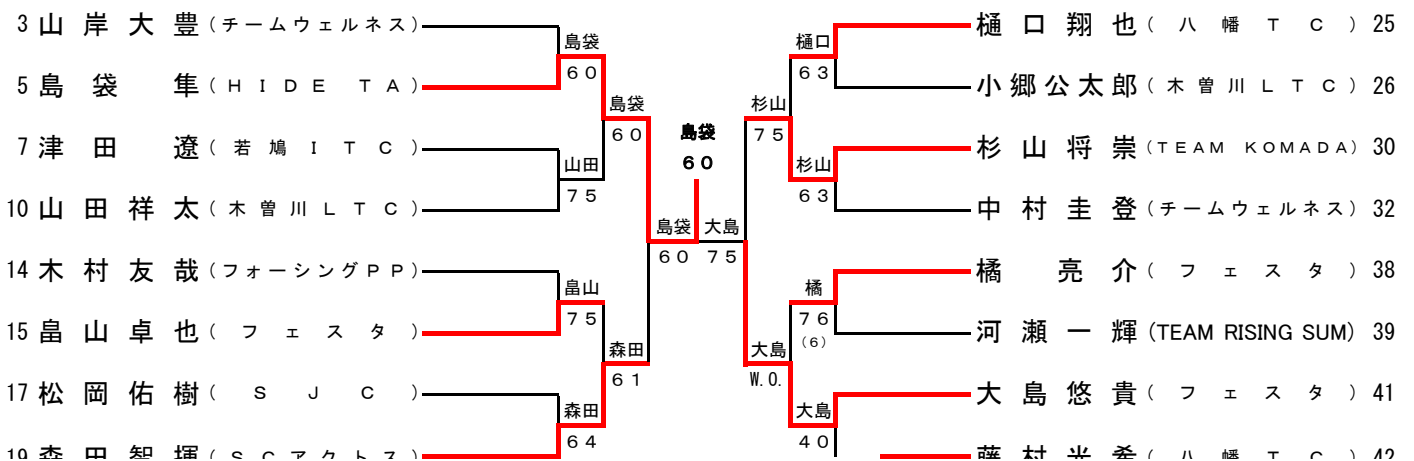

中学1年生女子

1R 2R 3R QF SF SF QF 3R 2R 1R

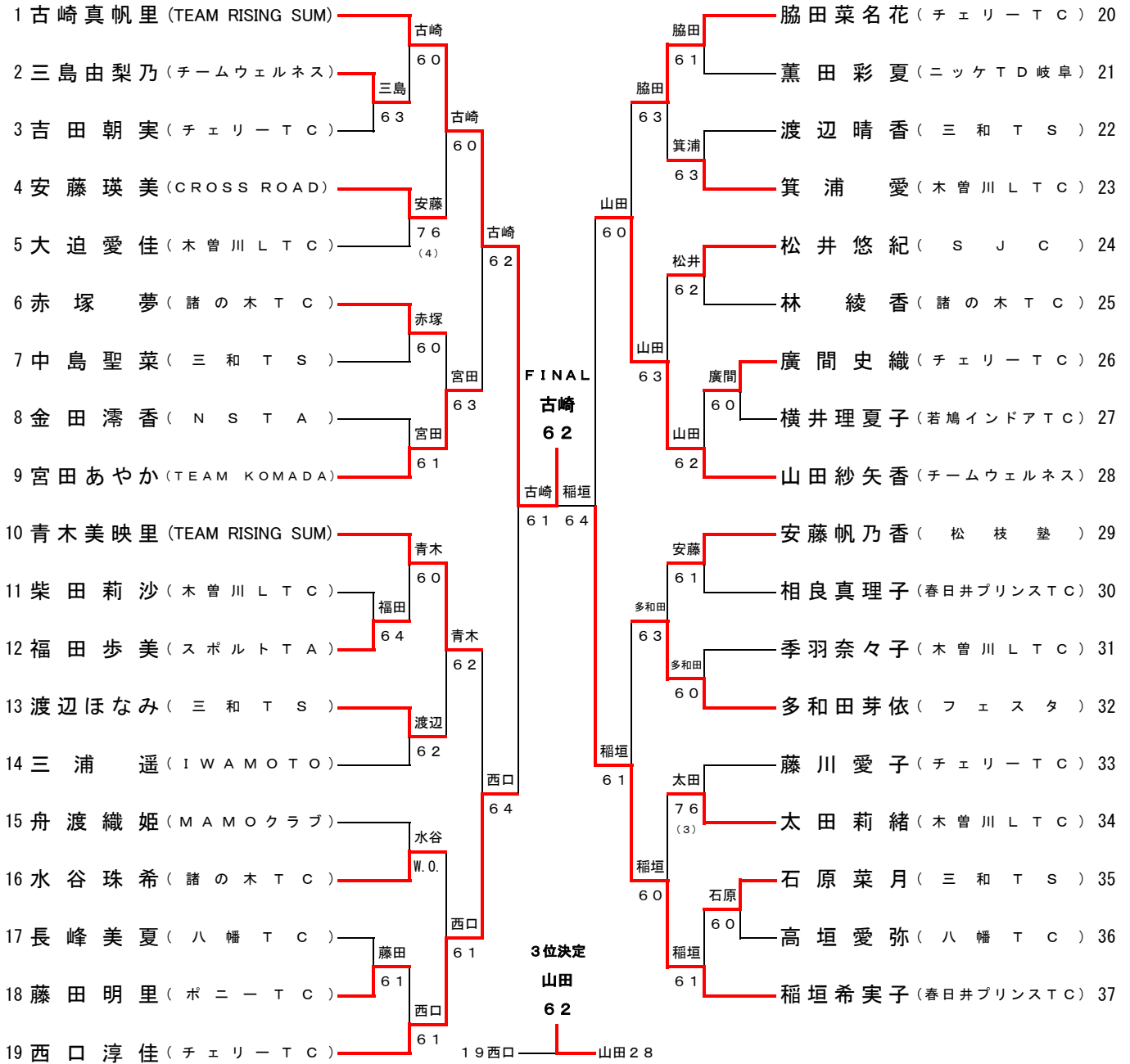

コンソレーション

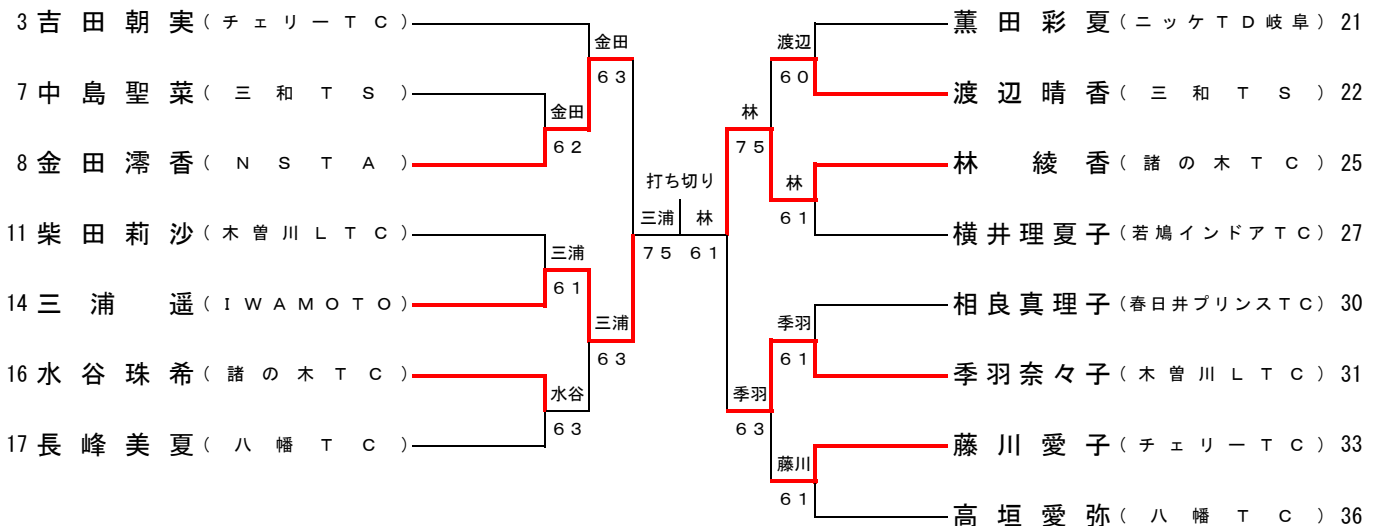

小学6年生男子

1R 2R 3R 4R QF SF SF QF 4R 3R 2R 1R

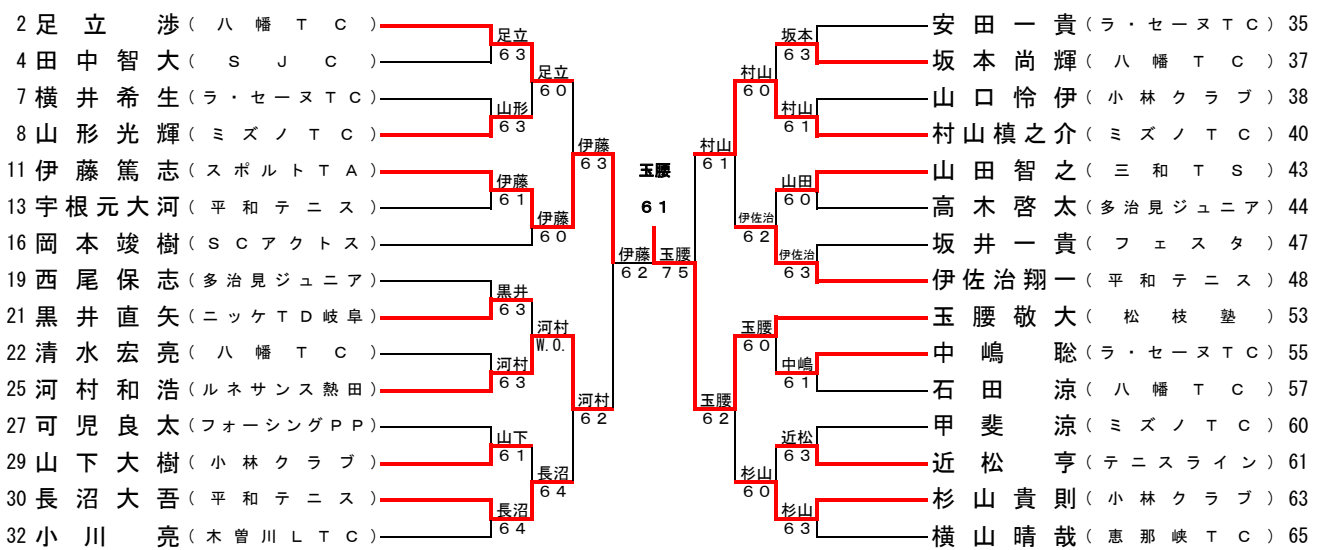
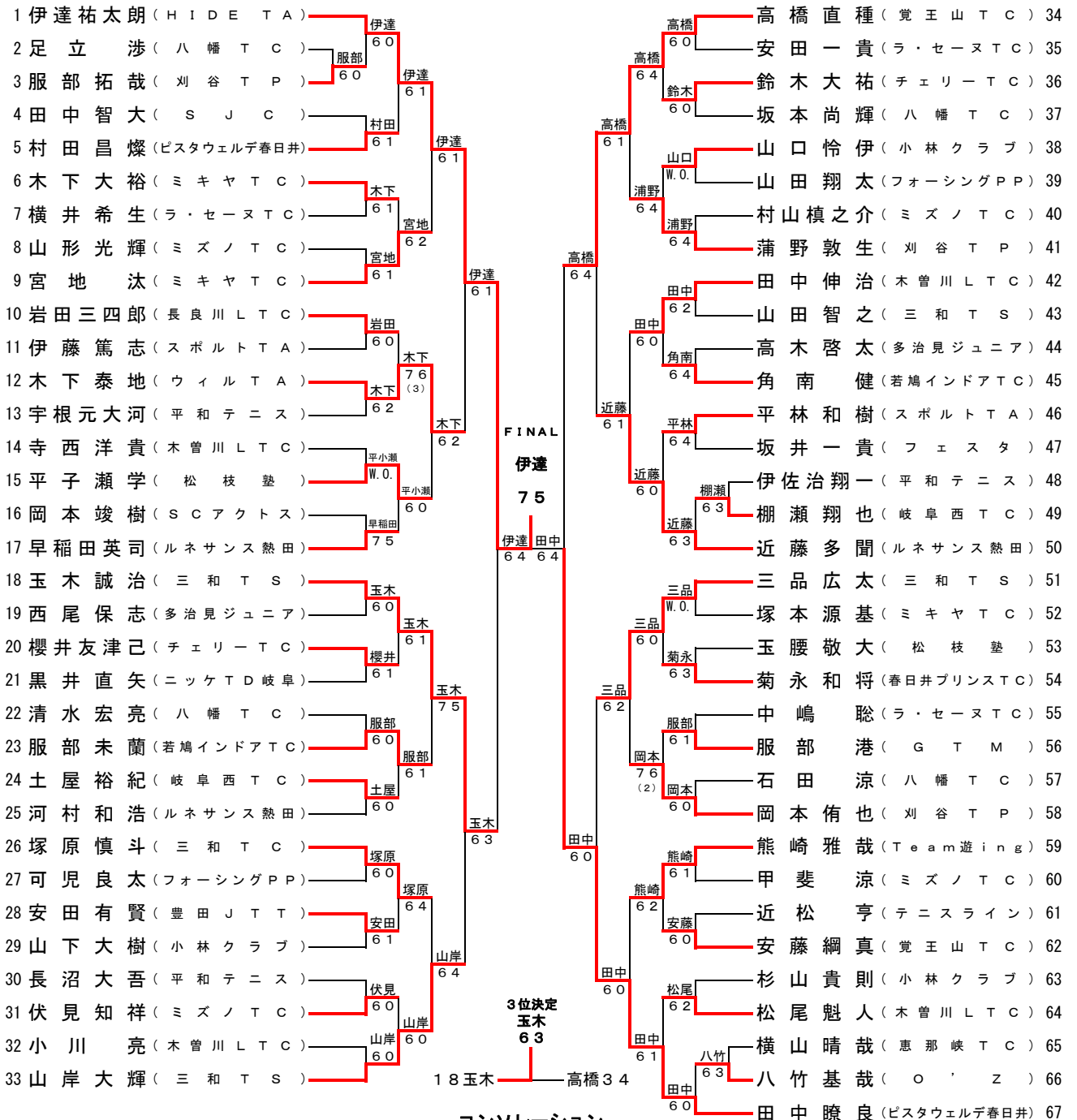

小学6年生女子

1R 2R QF SF SF QF 2R 1R

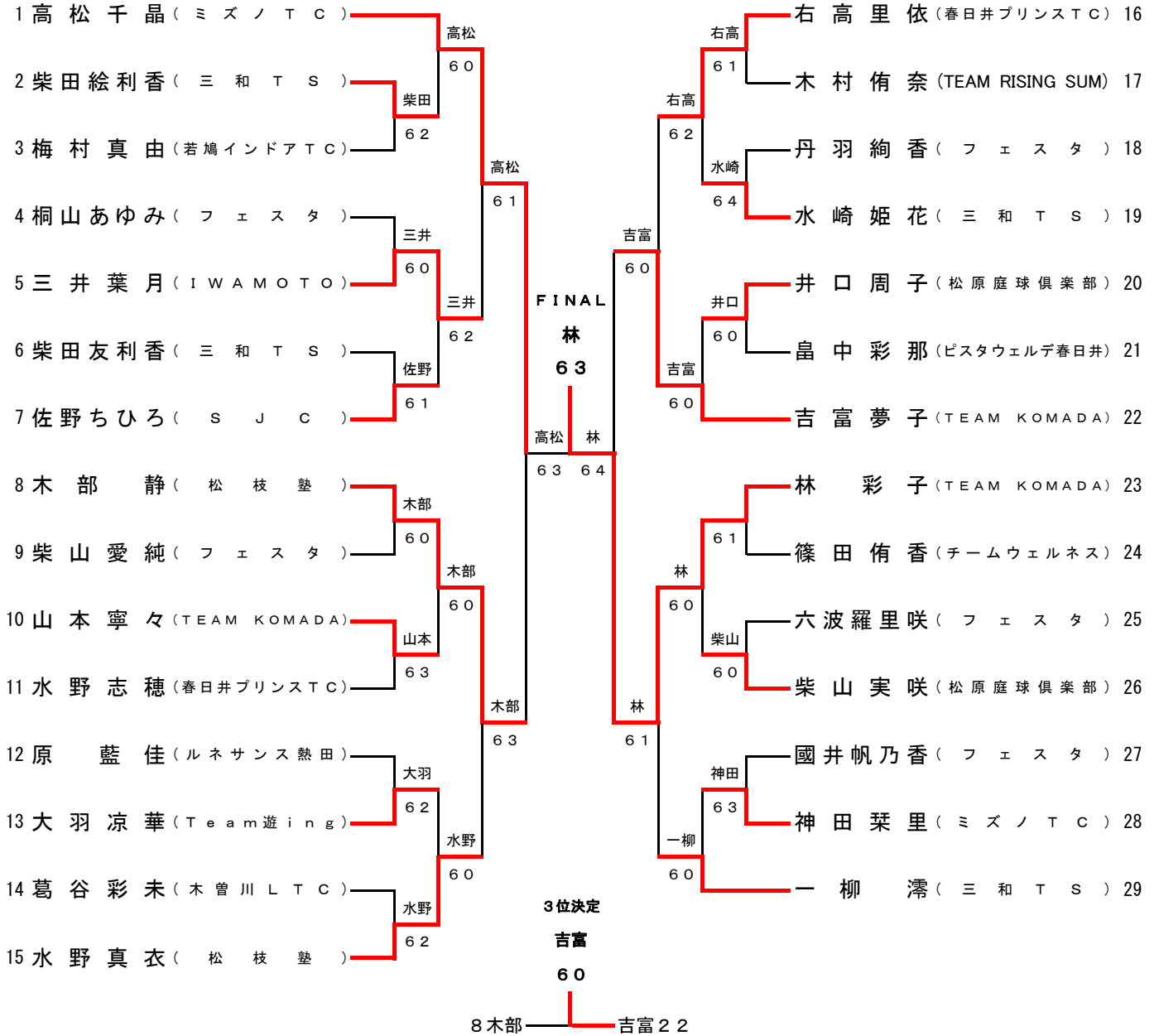

コンソレーション

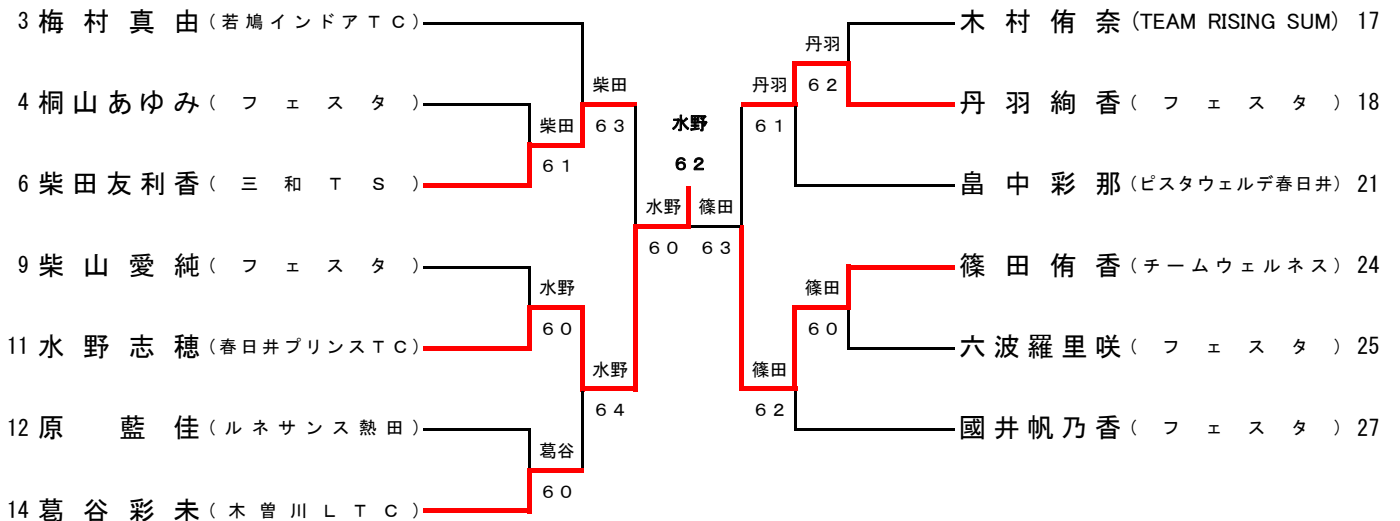

小学5年生男子

1R 2R 3R QF SF SF QF 3R 2R 1R

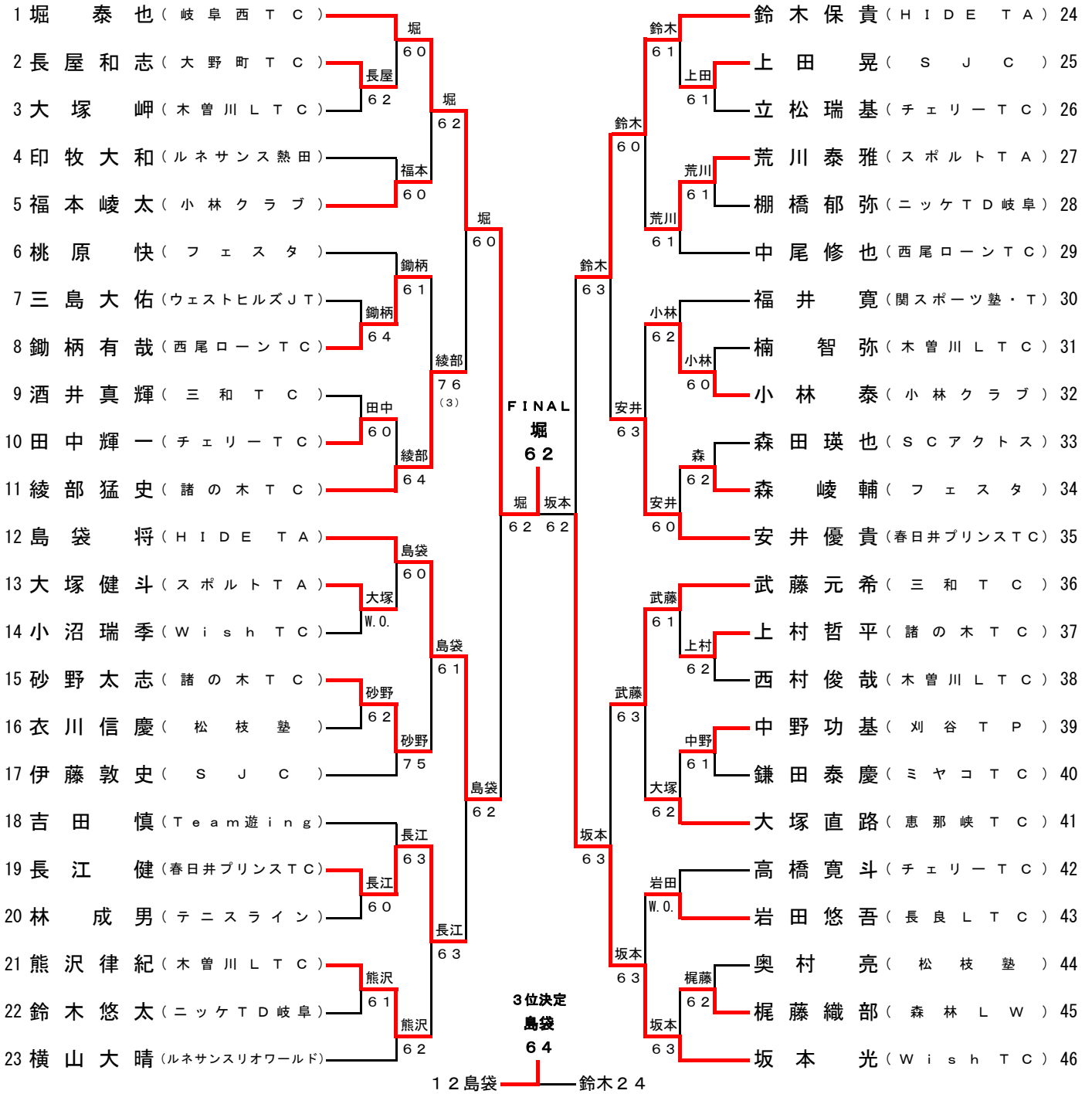

コンソレーション

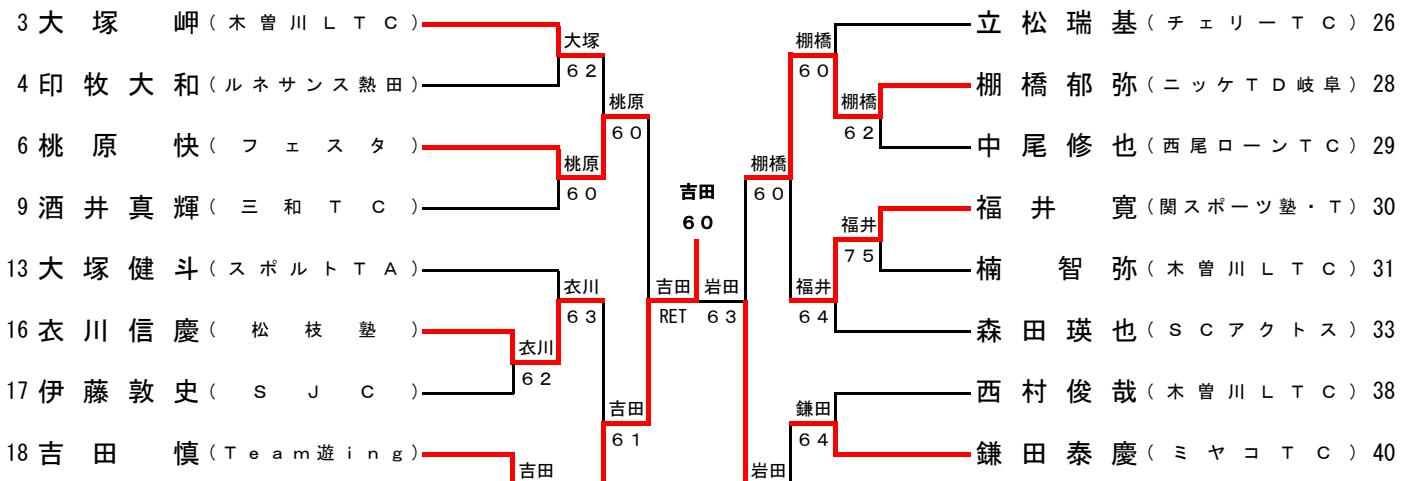

小学5年生女子

1R 2R QF SF SF QF 2R 1R

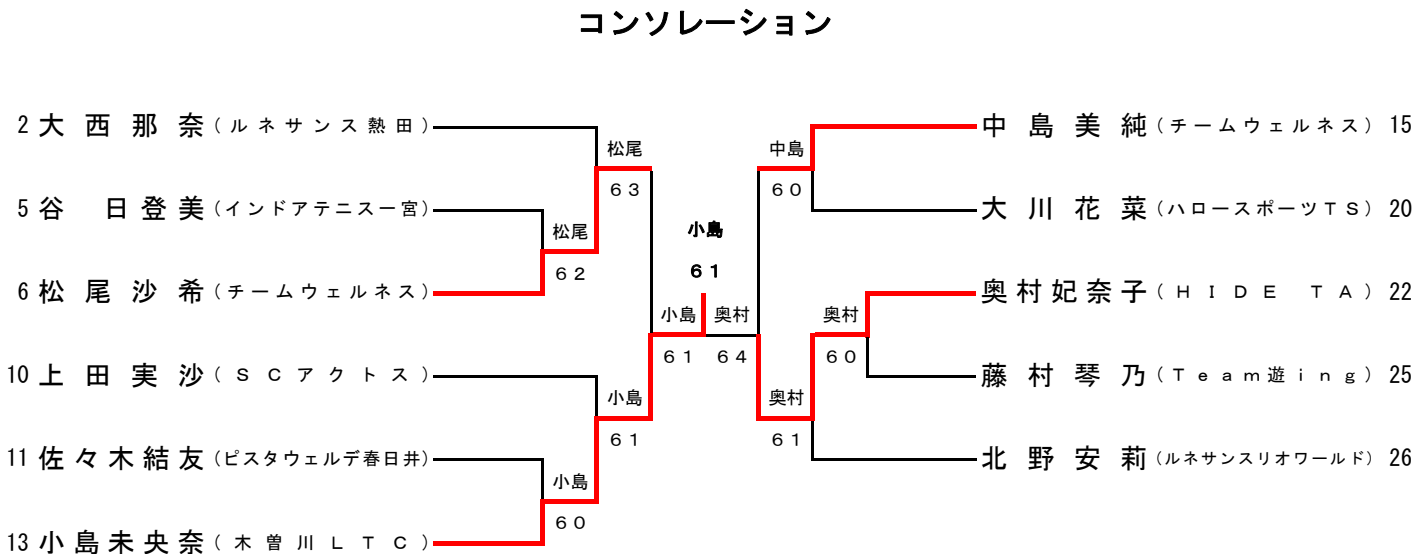
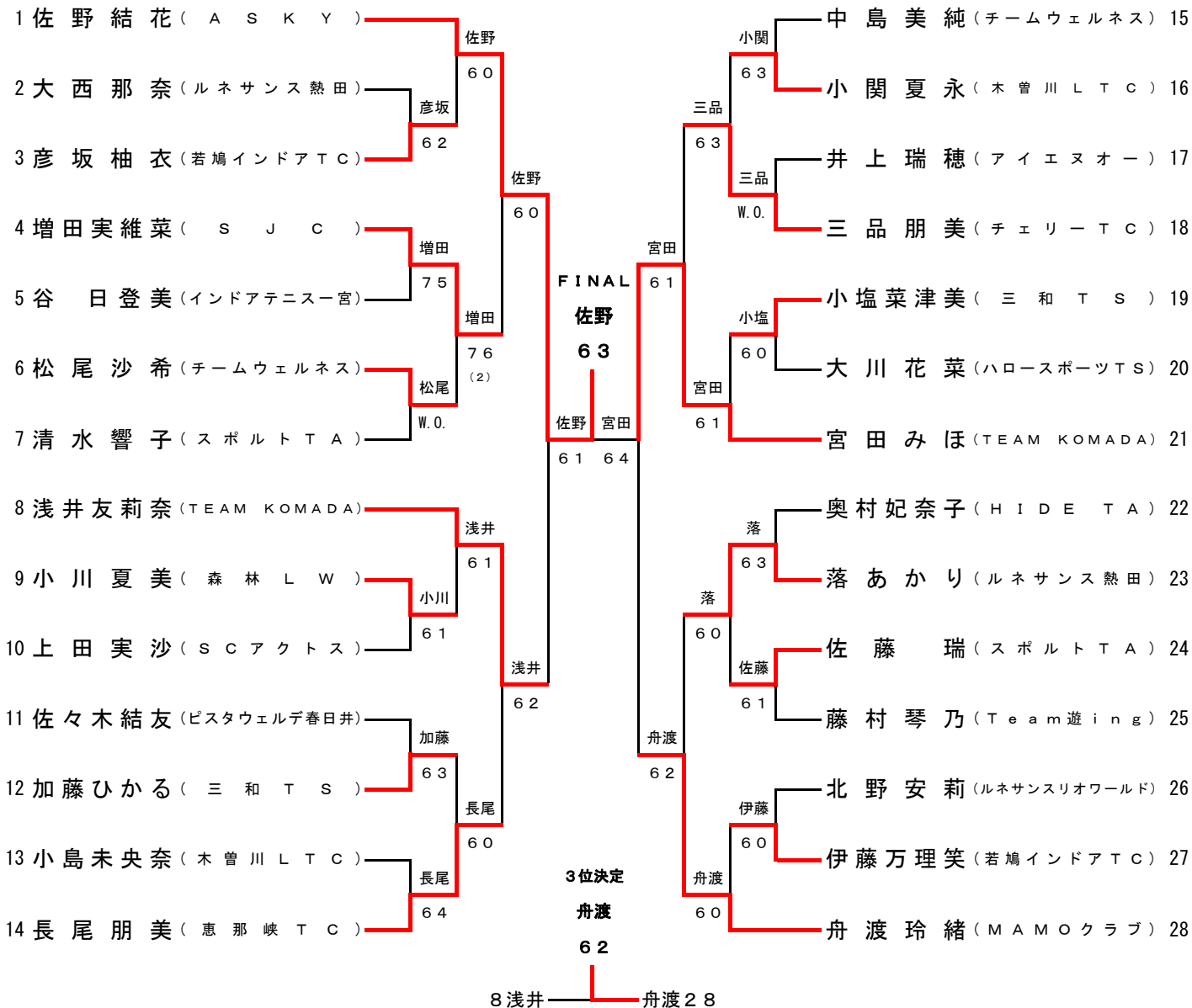

小学4年生男子

1R 2R QF SF SF QF 2R 1R

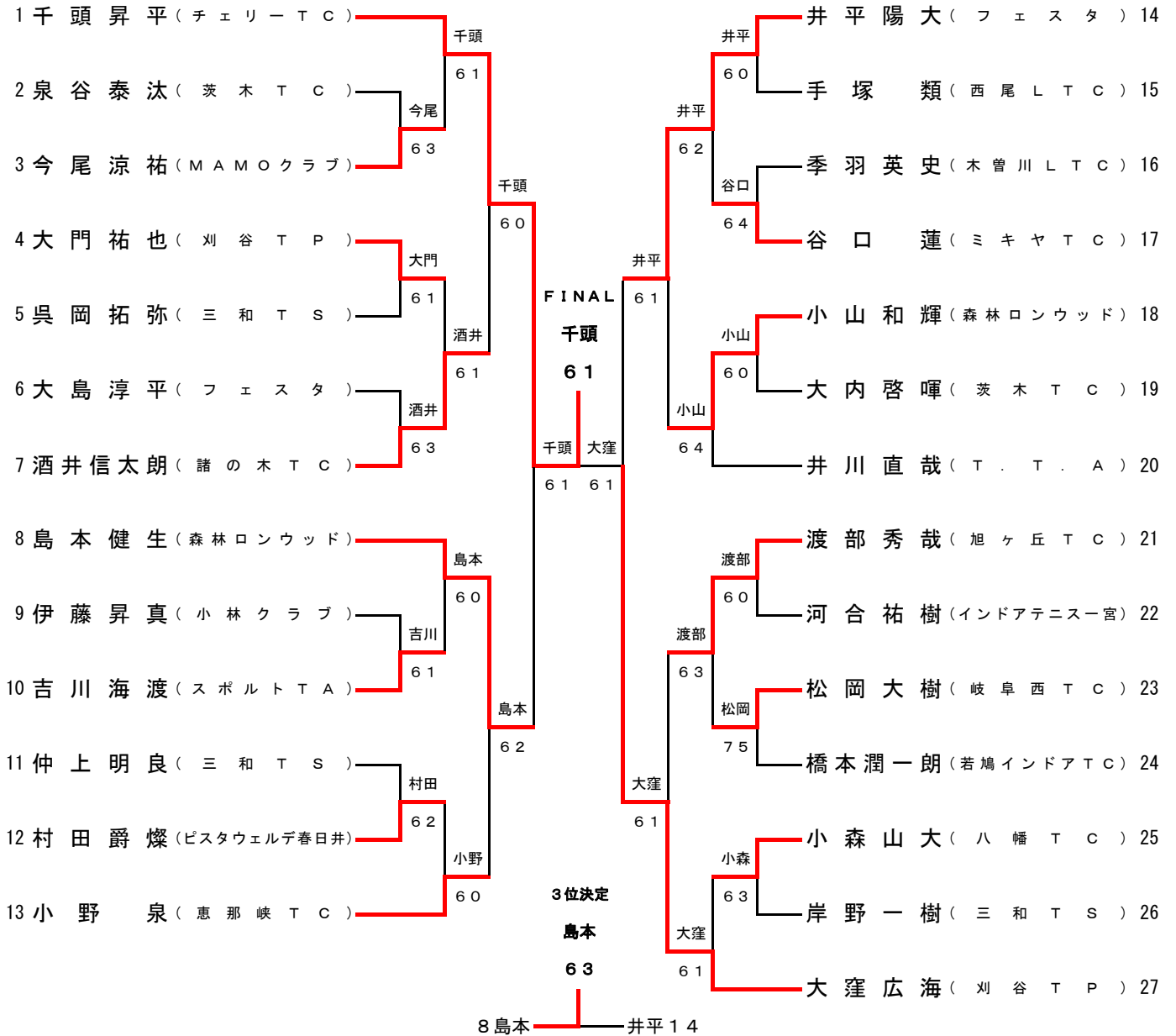

コンソレーション

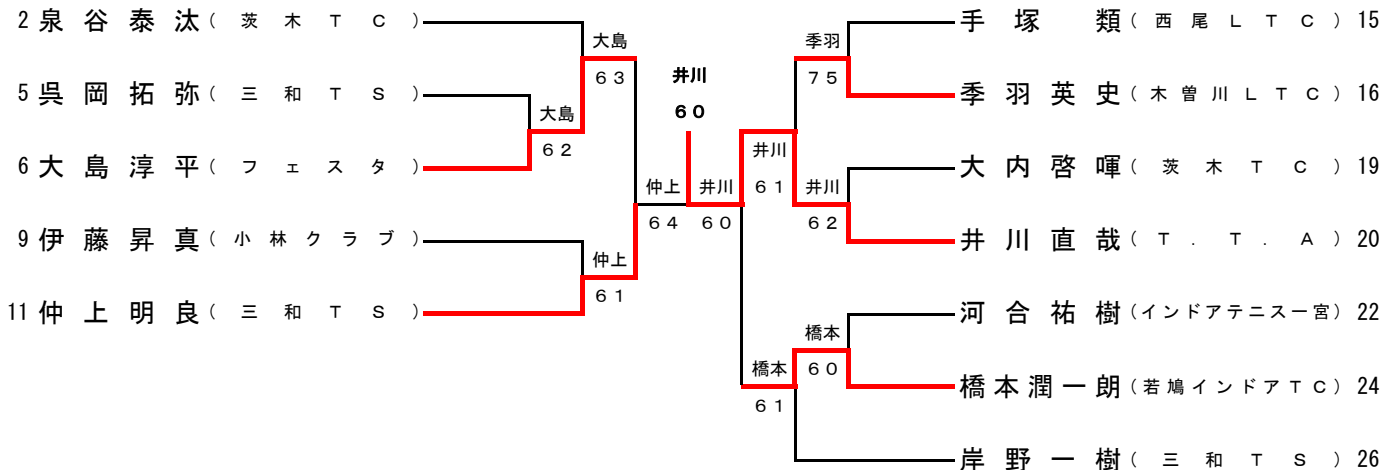

小学4年生女子

1R 2R QF SF SF QF 2R 1R

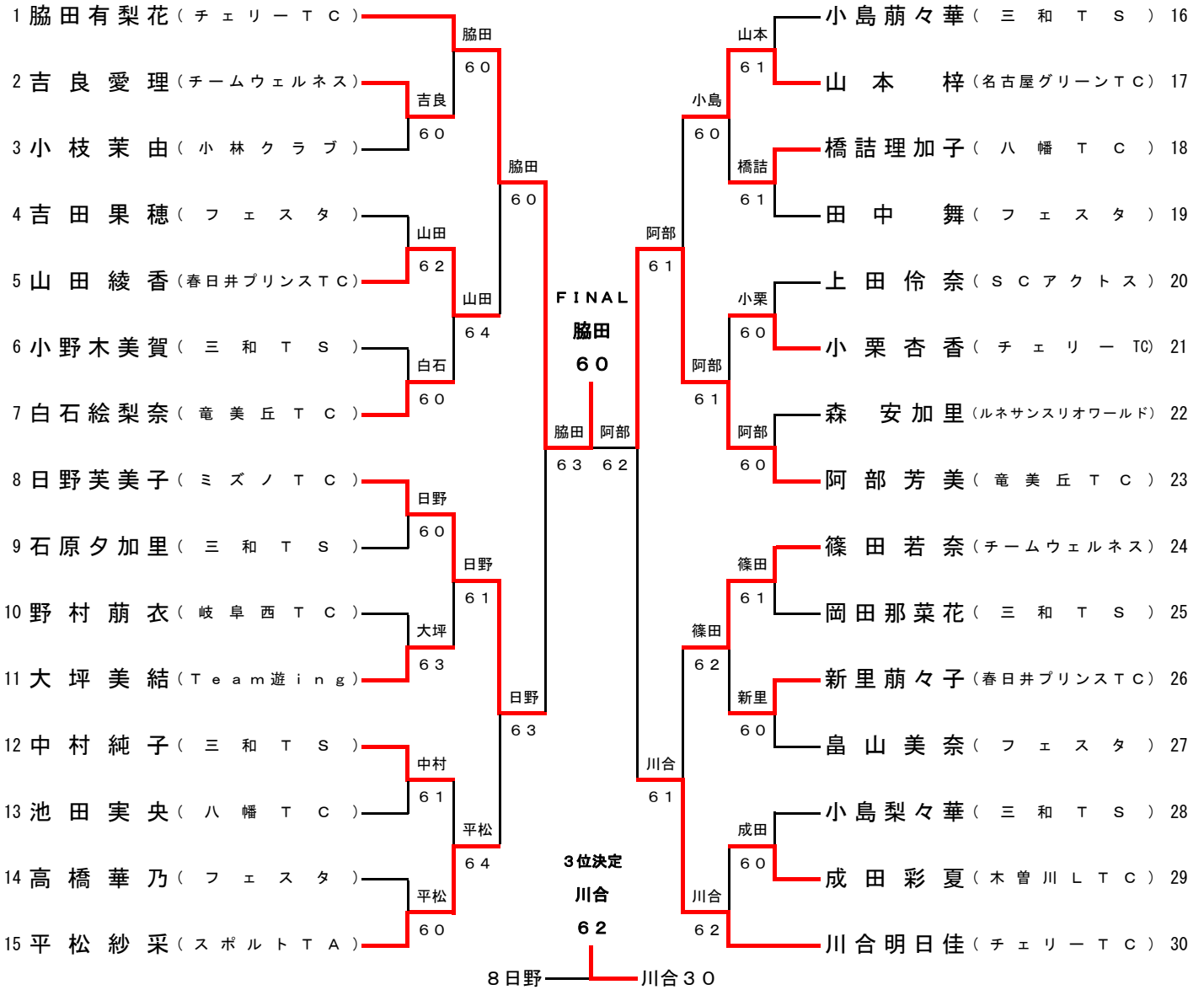

コンソレーション

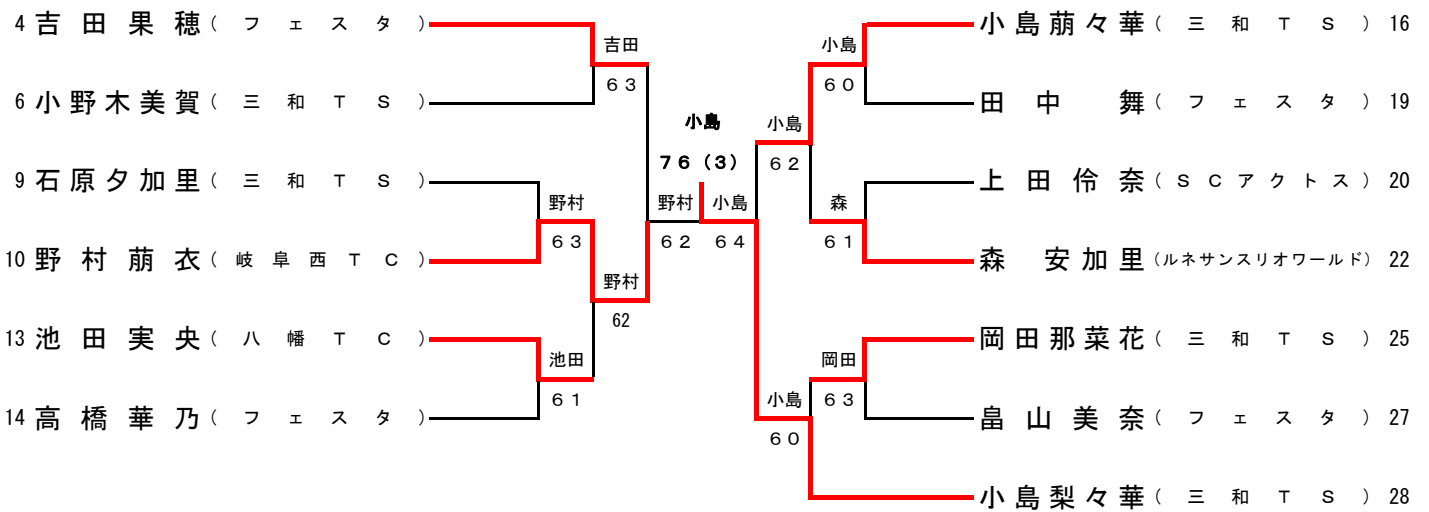

小学3年生男子

1R 2R 3R QF SF SF QF 3R 2R 1R

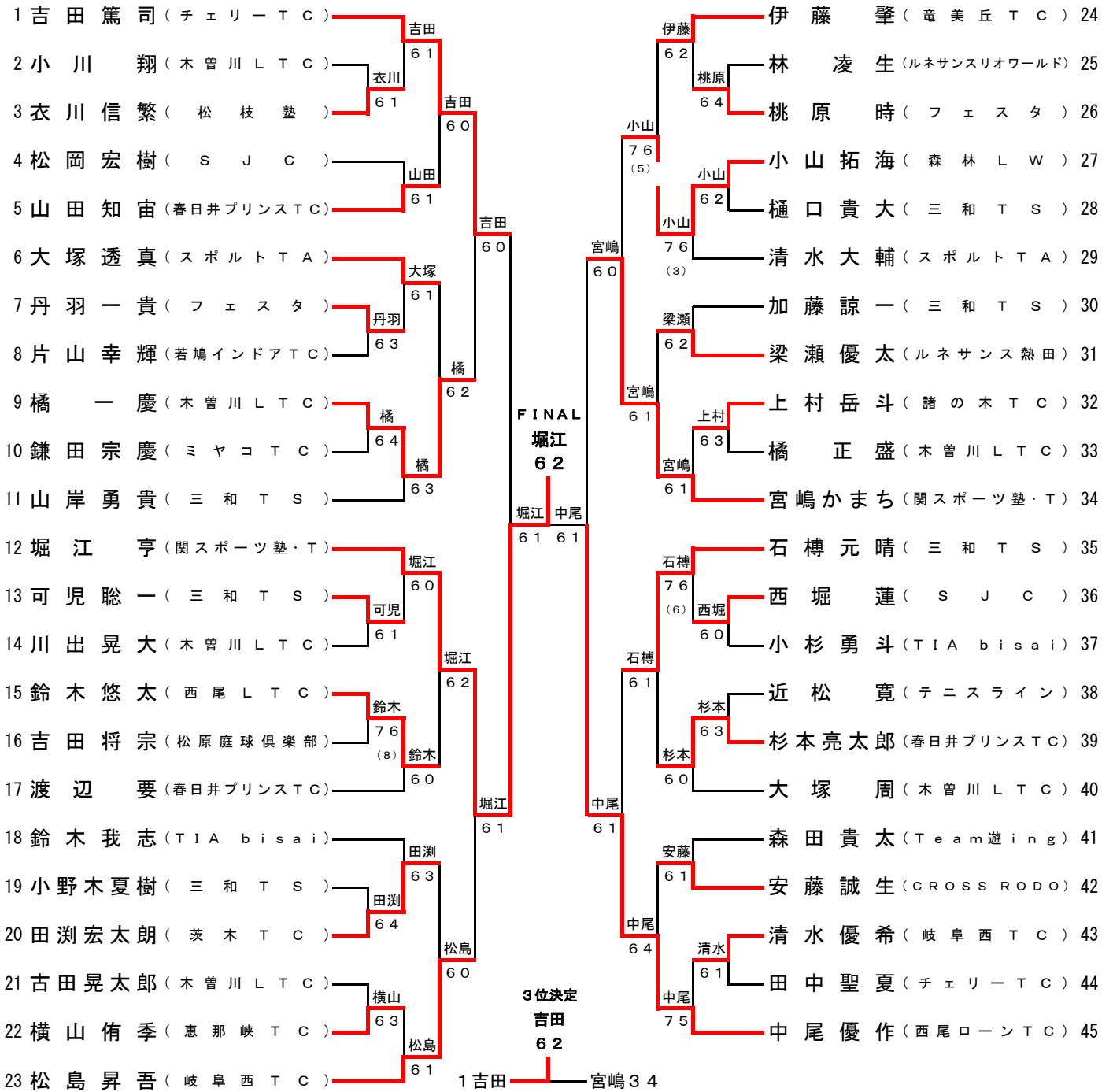

コンソレーション

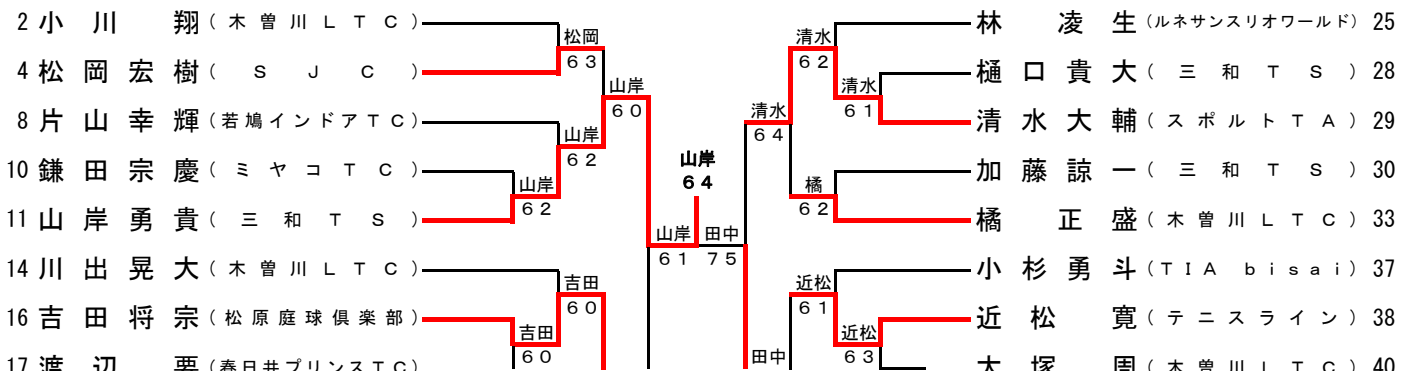

小学3年生女子

1R 2R QF SF SF QF 2R 1R

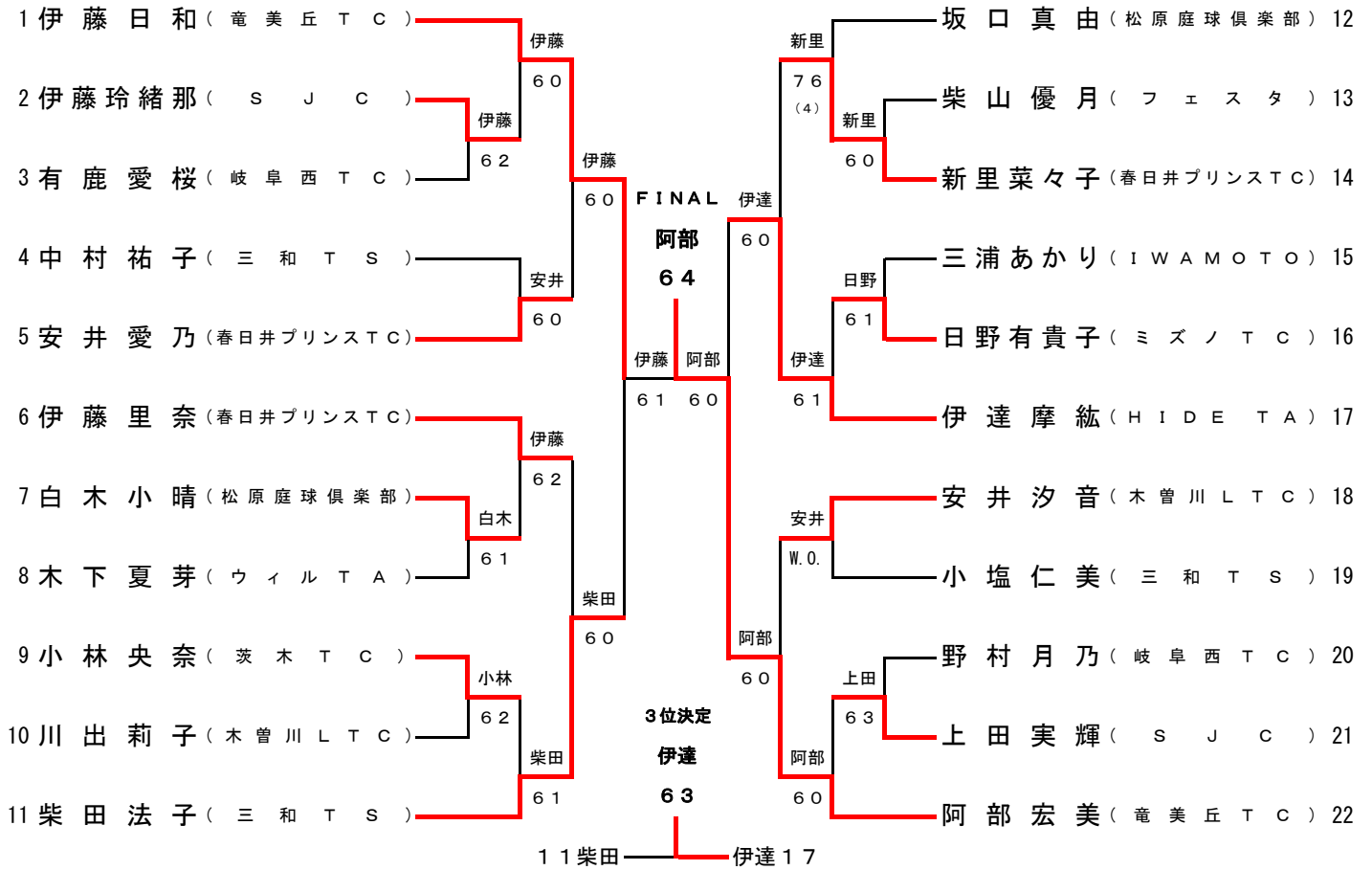

コンソレーション

